

**IH6**

---

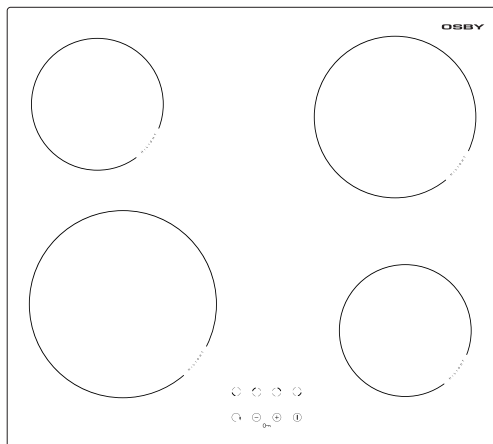

**FIN** Käyttöohjeet.....**2**

**SE** Bruksanvisning.....**22**

---

## Onnittelemme uuden keraamisen keittotason omistajaa

---

- Lue koko käyttöohje huolellisesti ennen keraamisen keittotason käyttöönottoa.
- Tutustu keraamisen keittotason toimintaan ja sen toimintoihin siinä järjestyksessä, kuin ne käyttöohjeessa esitetään.
- Tutustu huolellisesti tietoihin laitteen oikeasta käytöstä ja huollosta. Näin varmistat, että keittotaso on turvallinen käyttää ja kestää käytössä pitkään.
- Noudata turvallisuusohjeita tarkoin. Ne on tarkoitettu estämään onnettomuuksia ja suojaamaan keraamista keittotasoa vahingoilta.
- Säilytä käyttöohje tulevaa käyttöä varten.

### **Huom!**

Älä käytä keittotasoa ennen kuin olet lukenut käyttöohjeet kokonaan.

Keittotaso on tarkoitettu vain ruoanvalmistukseen. Muu käyttö (esim. keittiön lämmitykseen) voi aiheuttaa henkilö- tai omaisuusvahinkoja.

Valmistaja pidättää oikeuden muutoksiin, jotka eivät vaikuta keittotason toimintaan.

# SISÄLTÖ

---

Perustiedot.....	2
Tärkeitä turvallisuusohjeita .....	4
Laitteen kuvaus.....	8
Asennus.....	9
Käyttö.....	12
Puhdistus ja huolto.....	19
Hälytykset ja vianmääritys.....	20
Tekniset tiedot.....	21

## TURVALLISUUS

---

**Huomautus.** Laite ja sen esillä olevat osat kuumenevat käytön aikana. Varo erityisesti koskettamasta mitään kuumennuselementtejä, sillä ne voivat olla kuumia. Älä anna alle 8-vuotiaiden lasten käyttää laitetta ilman aikuisen valvontaa.

Tätä laitetta eivät saa käyttää henkilöt (alle 8-vuotiaat mukaan lukien), joiden fyysiset, henkiset tai aisteihin liittyvät kyvyt ovat heikentyneet tai henkilöt, joilla ei ole kokemusta ja tietoa laitteen käytöstä, ellei heidän turvallisuudestaan vastuussa oleva henkilö valvo heitä tai ole opastanut heitä laitteen käytössä. Älä anna lasten leikkiä laitteella. Älä anna lasten puhdistaa laitetta tai käyttää sitä ilman valvontaa.

**Huomautus.** Valvomaton rasvan tai öljyn keittäminen keittotasolla voi olla vaarallista ja siitä saattaa aiheutua tulipalo.

**ÄLÄ KOSKAAN** yritä sammuttaa tulta vedellä. Sammuta laite ja peitä liekki kannella tai syttymättömällä huovalla.

**Huomautus.** Palovaara: Älä säilytä mitään keittotason päällä.

## TURVALLISUUS

---

**Huomautus.** Jos keittotason pinta on halkeillut, katkaise virta välttääksesi sähköiskun vaaran.

Laitetta ei ole tarkoitettu käytettäväksi ulkoisen ajas-timen tai erillisen kaukosäätöjärjestelmän avulla.

Älä puhdista laitetta höyrypuhdistuslaitteella.

# TURVALLISUUS

Lue huolellisesti kaikki ohjeet ennen kuin asennat tason ja alat käyttää sitä. Näin varmistat turvallisuuden ja vältät vaurioittamasta tasoa.

Keittotason saa asentaa vain pätevä sähköasentaja.

Keittotasoa ei saa asentaa kylmäkalusteiden välittömään läheisyyteen.

Keittotasoa asennetaan keittiökalusteisiin, joiden lämpötilakestävyys on oltava 100°C.

Vaatimus koskee vaneripintoja, reunoja, muovipintoja, liimaa sekä maalia.

Keittotasoa ei saa käyttää ennen kuin se on asennettu. Näin vältät koskemasta sähköisiin osiin.

Mahdolliset sähkölaitteiden korjaukset saa suorittaa vain ammattitaitoinen henkilö. Ammattitaidottoman henkilön suorittama työ saattaa aiheuttaa henkilövahinkoja.

Irrota pistoke pistorasiasta tai poista sulake, jotta keittotasoa on täysin jännitteetön. Näin sähkövirta katkeaa täydellisesti.

Lapsia ei saa päästää käytössä olevan keittotason lähelle. Kattilassa tai pannulla oleva kuuma ruoka voi aiheuttaa palovammoja.

Keraamisen keittotason keittoalueet kuumenevat nopeasti. Aseta aina keittoastia keittoalueelle, ennen kuin kytket sen päälle. Samalla säästät myös energiaa.

Jälkilämmön ilmaisimien varoittaa kuumasta keittoalueesta.

Sähkökatkon sattuessa kaikki keittotason säädöt ja lukemat nollautuvat. Ole varovainen – jännitteen palattua ilmaisimien ei enää valvo ennen katkoa lämmitettyjä keittoalueita.

Jos pistorasia sijaitsee keittoalueen läheisyydessä, keittotason johto ei saa koskea lämpimiin keittoalueisiin.

Kun kuumennat oljyä tai rasvaa, pidä keittotasoa koko ajan silmällä. Palovaara.

Älä käytä muovi- tai alumiiniastioita. Korkeissa lämpötiloissa ne sulavat ja voivat vaurioittaa tasoa.

Kiinteä tai nestemäinen sokeri, sitruunahappo, suola jne. eivät saa päästä kosketukseen lämpimän keittoalueen kanssa.

Jos sokeripitoista ainetta tai muovia pääsee kuumalle tasolle, kaavi heti pois terävällä kaapimella. Älä missään tapauksessa sulje keittotasoa. Varo palovammoja.

Käytä keraamisella keittotasolla vain keittoastioita, joiden pohja on tasainen, naarmuton ja ilman teräviä reunoja.

Keraamisen keittotason keittopinta kestää kuumuutta, kylmyyttä ja lämpötilanvaihteluita. Vältä esineiden pudottamista tasolle. Esim. maustepurkin putoaminen voi aiheuttaa naarmuja tai halkeamia keittotason pintaan.

Jos lasi halkeaa tai siihen tulee muu vaurio, keittotasoa on irrotettava heti sähköverkosta. Poista sulake tai irrota pistoke pistorasiasta. Ota yhteys huoltoon.

Noudata keraamisen tason puhdistus- ja huolto-ohjeita. Takuu ei koske tason väärinkäytöstä aiheutuneita vaurioita.



Järkevästä energiankäytöstä on hyötyä sekä kodin taloudelle että luonnolle.

•**Käytä oikeita keittoastioita.** Paksu- ja tasapohjaiset astiat säästävät jopa kolmanneksen energiaa. Muista käyttää kantta, muuten energiankulutus nousee.

•**Keittoalueet ja astioiden pohjat on pidettävä puhtaana.** Lika estää lämmön siirtymistä. Palaneen lian poistossa käytetään luonnolle haitallisia aineita.

•**Vältä tarpeetonta kannen nostamista.**

**Tasoa ei suositella sijoitettavaksi kylmäkasteiden läheisyyteen,** sillä se nostaa niiden energiankulutusta.



Pakkaus suojaa tuotetta kuljetusvaurioilta. Purettuasi pakkauksen toimita se kierrätykseen. Pakkauksen kaikki osat ovat ympäristölle vaarattomia ja kokonaan kierrätyskelpoisia. Pakkauksen osissa on kierrätystä helpottava merkintä.

Huom! Pidä pakkausmateriaali (muovipussit, styroksi, jne) poissa lasten ulottuvilta pakkauksen purkamisen aikana.

## VANHAN LAITTEEN HÄVITTÄMINEN



Jos poistat laitteen lopullisesti käytöstä, älä vie sitä tavalliseen yhdyskuntajätessäiliöön, vaan toimita lähimpään kierrätys- tai keräyspisteeseen.

Laitteessa, sen käyttöohjeissa tai pakkauksessa on kierrätyskelpoisuusmerkki.

Laite on valmistettu kierrätyskelpoisista materiaaleista. Viemällä vanhan laitteen keräyspisteeseen autat suojelemaan luontoa.

Jos et tiedä, missä lähin kierrätys- tai keräyspiste sijaitsee, kysy kunnan ympäristöhallinnolta.

# LAITTEEN KUVAUS

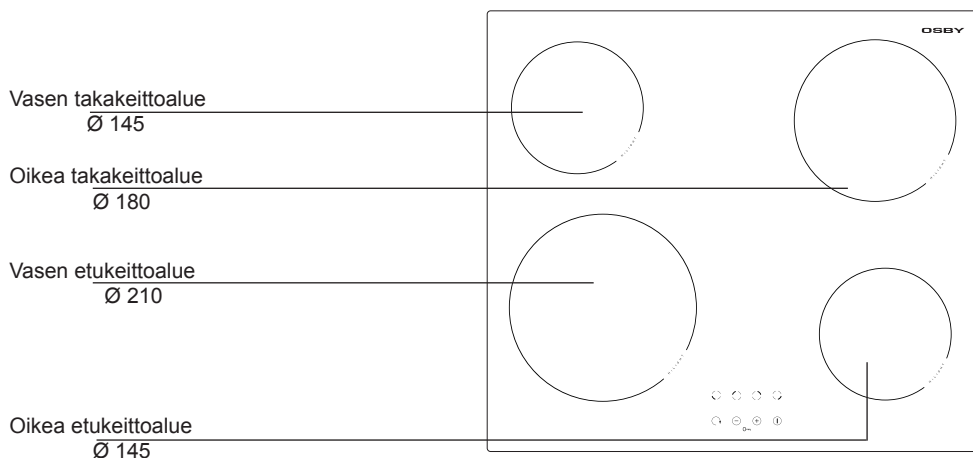

## Ohjauspaneeli

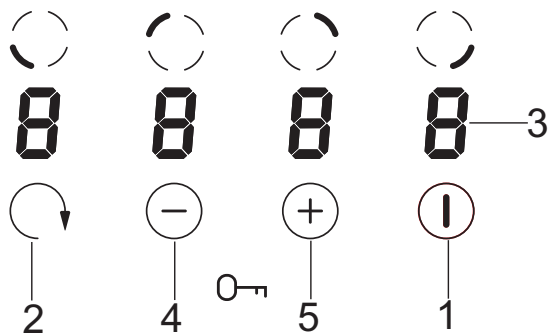

1. Virtapainike
2. Keittoalueen valintapainike,
3. Keittoalueen näyttö,
4. Miinus-painike,
5. Plus-painike,



# ASENNUS

## Pöytälevyn ominaisuudet keittotason asennusta varten

- Pöytälevyn paksuuden on oltava 28 - 40 mm, syvyyden vähintään 600 mm.
- Levyn on oltava tasainen ja vaakasuorassa. Levyn seinäpuoleiset reunat on tiivistettävä vuotojen ja kosteuden ehkäisemiseksi.
- Asennusaukon ympärillä on oltava riittävästi tilaa. Etäisyyden asennusaukosta pöytälevyn etureunaan on oltava vähintään 60 mm ja takaseinään vähintään 50 mm.
- Aukon reunan ja kalusteen sivuseinän välisen etäisyyden on oltava vähintään 55 mm.
- Pöytälevyn materiaalien, esim. vanerin ja liimojen on oltava 100°C lämmönkestäviä.
- Asennusaukon reunat on tiivistettävä kosteudenkestävällä materiaalilla.
- Asennusaukko on tehtävä kuvan 1. mittojen mukaisesti.
- Tason alle on jätettävä väh. 25 mm vapaata tilaa ilmankierron varmistamiseksi ja tason ympäristön lämpenemisen estämiseksi.

### 1 Puhdista pöytälevy, pane keittotaso aukkoon ja paina se tiiviisti kiinni pöytälevyyn.

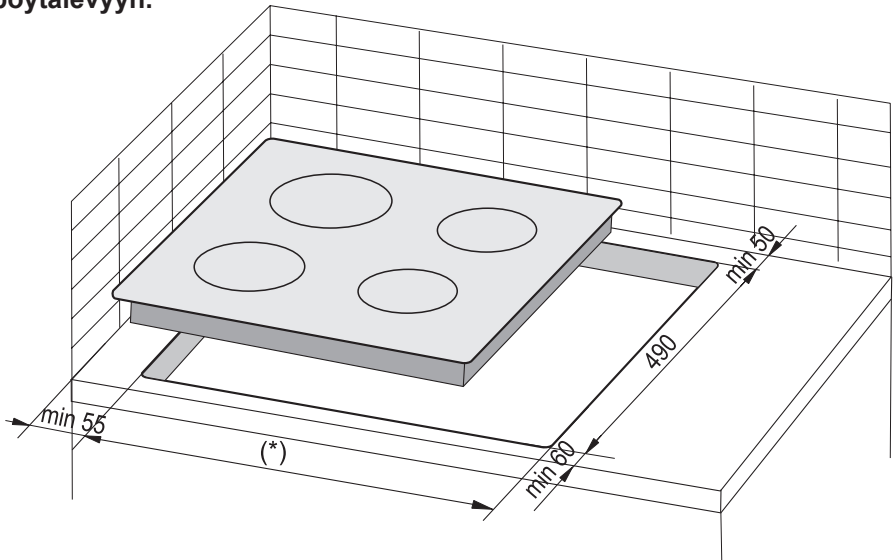

(\*) 560 mm, jos keittotason leveys on 600 mm

(\*) 750 mm, jos keittotason leveys on 770 mm

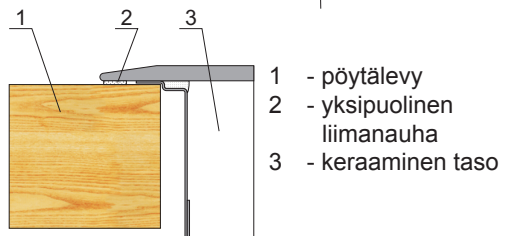

# ASENNUS

**Huom. Tason keittiökalusteasennuksessa tulee asentaa suojalevy, kuten viereisessä kuvassa. Mikäli taso asennetaan kalusteisiin sijoitettavan uunin yläpuolelle, suojalevyn asennus ei ole tarpeellinen.**

**Mikäli taso on sijoitettu pöytälevyn laatikon yläpuolelle, keittotason alapinta tulee suojata puulevyllä tai keraamisille tasoille tarkoitetulla suoja-alustalla.**

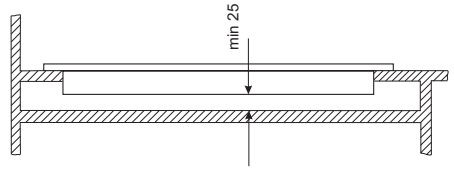

Keittotason asennus keittiökaapin työtasoon.

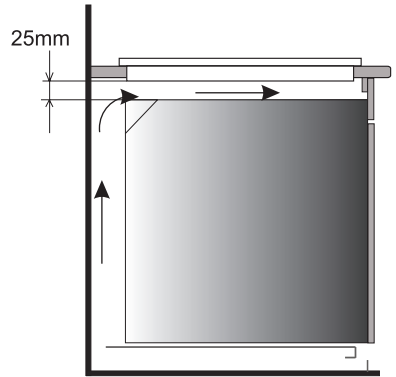

Keittotason asennus keittiön työtasoon tuulettimella varustetun uunin päälle.



Älä asenna keittotasoa uunin päälle, ellei siihen liity tuuletinta.



Reititä virtajohto niin, ettei se kosketa laitteen pohjaa.

# SÄHKÖVERKKOON LIITTÄMINEN

## Sähköliitäntä

### Varoitus:

Sähköasentajan, jolla on asianmukainen pätevyys ja valtuutus, on tehtävä kaikki sähkötyöt. Sähkönsyöttöön ei saa tehdä muokkauksia tai tahallisia muutoksia.

Liesi on valmistettu toimimaan yksivaiheisella vaihtovirralla (230 V 1 N~50 Hz), ja siinä on 3 x 4 mm<sup>2</sup> liitäntäjohto.

Lieden sähkönsyötössä on oltava turvakytin, joka mahdollistaa virran katkaisun hätätilanteessa. Turvakytimen työkosketinten välisen etäisyyden on oltava vähintään 3 mm.

Ennen liedin liittämistä virtalähteeseen on tärkeää lukea tietokilven ja kytkentäkaavion tiedot.

Varoitus: Asentaja on velvollinen antamaan käyttäjälle laitteen sähköliitäntäsertifikaatin (joka on takuukortin mukana).

### Kytchentäkaavio

Varoitus: Kuumennuselementtien jännite 230 V.

Varoitus: Minkä tahansa liitännän tapauksessa turvavaijeri on liitettävä  PE-päätteeseen.

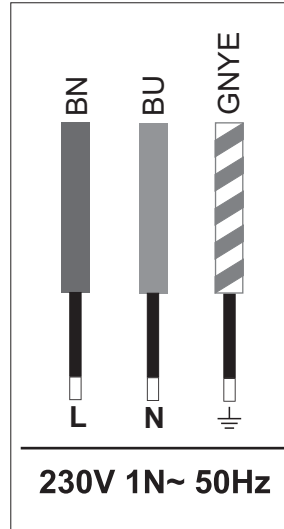

Virta L: BN - ruskea

Neutraali N: BU - sininen

Maadoitus PE: GNYE - vihreä/keltainen

Virtapiiri on suojattava

**32 A:n** sulakkeella.

Liitäntäjohtojen suositeltu tyyppi:

**H05VV-F, 3 x 4 mm<sup>2</sup>.**

### Tärkeää!

Jos kiinteä virtalähteen kaapeli vaurioituu, sen vaihtaminen on annettava valmistajan, valtuutetun huoltoliikkeen tai pätevän henkilön tehtäväksi vaaran välttämiseksi.

# KÄYTTÖ

Huomautus. Kun kytket laitteen ensimmäisen kerran verkkovirtaan, keittoalueen näytössä saattaa näkyä kirjain "H". Tämä ei ole vika, ja kirjain "H" katoaa noin 60 minuutin kuluttua.

Paina **vain yhtä näppäintä kerrallaan**, kun kytket tai sammutat keittotason tai säädät laitteen lämpötehoa. Jos painat samanaikaisesti useampaa näppäintä (muulloin kuin kytkiessäsi keittoaluetta pois päältä), laite hylkää ohjaussignaalin. Jos painat näppäimiä pitkään, kuulet vikahälytyksen.

## Sopivat keittoastiat

On olemassa erityisesti keraamisille keittotasaille suunniteltuja keittoastioita. Noudata astioiden valmistajien ohjeita.

Alumiini- ja kuparipohjat voivat aiheuttaa värjäytyimiä, joiden puhdistaminen on erittäin vaikeata. On oltava hyvin varovainen käytettäessä emaloituja kattiloita, jotka pohjaan palaessaan voivat aiheuttaa pysyviä vaurioita keraamiselle pinnalle. Noudata seuraavia ohjeita optimaalisen energiankulutuksen ja kypsennyksen saavuttamiseksi, sekä välttääksesi ruokien palamista tason pinnalle.

### Astian pohja

Keittoastioiden pohjien on oltava paksuja ja tasaisia. Karkea tai teräväreunainen pohja voi naarmuttaa keraamista keittotasoa.

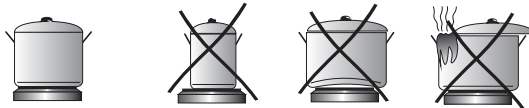

### Astian läpimitta

Keittoastian pohjan läpimitan on oltava sama kuin keittoalueen.

### Astian kansi

Kansi estää lämmön karkaamisen, pienentää energiankulutusta ja lyhentää kuumennus- aikaa.

# KÄYTTÖ

## Ohjauspaneeli

Liitettyäsi keittotason sähköverkkoon näytölle tulee hetkeksi ”-” merkki (3). Silloin keraamisen keittotason voi kytkeä päälle.

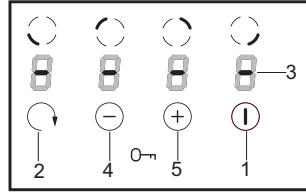

**Älä aseta mitään esineitä kosketusnäppäinten päälle (vikailmoitus voi aktivoitua). Pidä paneelin pinta puhtaana!**

## Keittotason kytkeminen päälle

Kun keittotaso ei ole käytössä, kaikki keittoalueet ovat poissa päältä ja merkivalot ovat sammuneina. Painamalla virtapainiketta (1), keittotaso kytkeytyy päälle, vilkkuva ”0” palaa 10 sekuntia etu-oikeassa näytössä (3). Voit nyt suurentaa tai pienentää tehoa näppäimillä (+)(5) tai (-)(4) (katso: **Tehon säätäminen**).

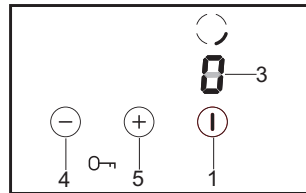

**Jos asetuksia ei muuteta 10 sekunnin kuluessa, keittotaso kytkeytyy pois päältä.**

## Keittoalueen kytkeminen päälle

Kun keittotaso on kytketty päälle, (vähintään yksi keittoalue on kytketty päälle), seuraavan keittoalueen voi laittaa päälle koskettamalla ensin keittoalueen valintapainiketta (2). Kun ”0” vilkkuu näytössä, voit suurentaa tai pienentää tehoa näppäimillä (+)(5) tai (-)(4) (katso: **Tehon säätäminen**).

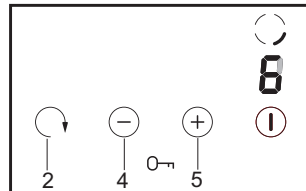

**Jos asetuksia ei muuteta 10 sekunnin kuluessa, keittotaso kytkeytyy pois päältä.**

# KÄYTTÖ

## Keittoalueen valitseminen

Koskettamalla keittoalueen valintapainiketta (2) voidaan kytkeä päälle yksittäisiä keitto-alueita. Keittoalue on päällä kun näytöllä (3) vilkkuu numero. Silloin tehoa voidaan säätää näppäimillä (+)(5) tai (-)(4) tai kytkeä keittoalue pois päältä koskettamalla samanaikaisesti näppäimiä (+)(5) ja (-)(4).

10 sekunnin jälkeen alue kytkeytyy pois päältä ja asetusten muuttamiseksi täytyy ensin aktivoida haluttu alue näppäimellä (2).

 **Keittoalueiden aktivointi alkaa aina etuoikealta alueelta ja siirtyy myötäpäivään koskettamalla näppäintä (2).**

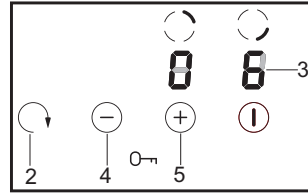

## Tehon säätäminen

Kun haluat säätää lämmitystehoa, valitse ensin keittoalue keittoalueen valintapainikkeella (2).

Lämpötehoa voidaan säätää (+)(5) tai (-)(4) näppäimillä, kun keittoalueen näytöllä (3) näkyy „0” ja vilkkuva numero.

Jos et halua käyttää automaattista kiehautustoimintoa, aloita tehon säätäminen näppäimellä (-)(4). Sen jälkeen lämpötehoa voidaan suurentaa vähitellen (+)(5) -näppäimellä tai pienentää (-)(4) -näppäimellä.

Jos haluat käyttää automaattista kiehautustoimintoa, aloita tehon säätäminen näppäimellä (+) (5). (katso: Automaattinen kiehautustoiminto).

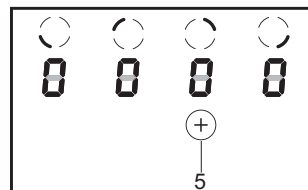
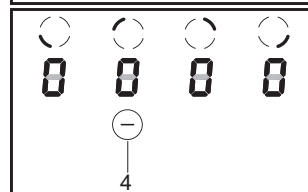
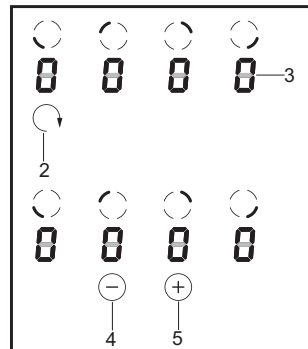

# KÄYTTÖ

## Automaattinen kiehautustoiminto

Kaikki keittoalueet on varustettu automaattisella kiehautustoiminnolla. Toiminnon ollessa päällä keittoalue toimii tietyn ajan korkeimmalla lämpöteholla. Sen jälkeen keittoalue palaa valitulle lämpöteholle. Automaattinen kiehautustoiminto kytketään päälle koskettamalla ensin näppäintä (+)(5). Lämpöteho „9” sekä kirjain ”A” näkyvät vuorotellen keittoalueen näytössä (3) n.10 s ajan. Mikäli painat 10 sekunnin kuluessa -(4) näppäintä säätääksesi lämpötehoa, automaattinen kiehautustoiminto aktivoituu ja A-kirjain pysyy näytöllä niin kauan kuin toiminto on päällä. Kuumennusteho voi säätää milloin tahansa kohdan ”**Tehon säätäminen**” mukaisesti.

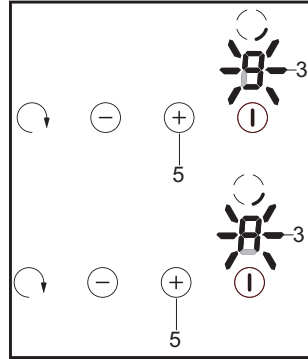

Kuumennusteho	Pikakeittäminen (min)
1	1
2	3
3	4,8
4	6,5
5	8,5
6	2,5
7	3,5
8	4,5
9	-

Mikäli et muuta lämpöasetusta 10 sekunnin kuluessa, A-kirjain katoaa ja automaattinen kiehautustoiminto menee pois päältä.

Jos et halua käyttää automaattista kiehautustoimintoa toimivan, aloita tehon säätäminen näppäimellä -(4) (A-kirjain ei tule näkyviin).

## Keittoalueen kytkeminen pois päältä

Voit kytkeä keittoalueen pois päältä seuraavasti:

1. Valitse haluamasi keittoalue koskettamalla keittoalueen valintapainiketta (2).
2. Paina samanaikaisesti näppäimiä (+)(5) ja -(4), tai pienennä säätö ”0”:aan näppäimellä -(4).

H-kirjain syttyy lämpöalueen näyttöön jälkilämmön osoitukseksi.

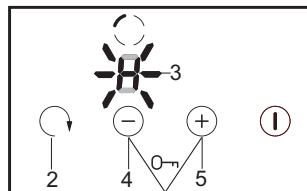

# KÄYTTÖ

---

## Jälkilämmön merkkivalo

---

Kun keittoalue on kytketty pois päältä, vastaavan keittoalueen näytössä näkyy kirjain ”H”, joka varoittaa, että keittoalue on yhä kuuma.



**Älä kosketa keittoaluetta varoituk-  
sen aikana jälkilämmön aiheut-  
taman palovammariskin takia  
äläkä aseta keittoalueelle mitään  
esineitä, joka on herkkä lämmölle!**



Kun jälkilämmön merkkivalo sammuu, keit-  
toaluetta voidaan koskettaa. On kuitenkin  
hyvä muistaa, että se on yhä huoneenläm-  
pöä lämpimämpi.



**Jälkilämmön merkkivaloa „H” ei  
näy virtakatkoksen aikana. Keitto-  
alueet voivat silti yhä olla kuumia!**



**Tärkeää!**  
**Jos laite kytketään päälle uudel-  
leenliittämisen jälkeen tai kun  
verkkovirta palautuu virtakat-  
koksen jälkeen, laite suorittaa  
lyhyen itsetestin ja näkyviin tulee  
jälkilämmön merkkivalo „H”. Keit-  
toalueen näyttöön tuleva jälkiläm-  
mön merkkivalo „H” näkyy 45 - 60  
minuuttia. Aika, jonka jälkilämmön  
merkkivalo on näkyvissä, ei pe-  
rustu lämpötilaan vaan siihen,  
miten kauan keittoalue on ollut  
toiminnassa. Virtakatkoksen jälke-  
en oletetaan korkein mahdollinen  
lämpötila ja pisin jäähtymisaika,  
minkä takia merkkivalo näkyy pi-  
dennetyn ajan.  
Tämä ei vaikuta laitteen toimin-  
taan.**



# KÄYTTÖ

## Toiminta-ajan rajoittaminen

Turvallisuussyistä kussakin keittoalueessa on aikarajoituskytkin, joka rajoittaa keittoalueen toiminta-aikaa. Maksimaalinen toiminta-aika riippuu kullekin levyille viimeksi valitusta lämpöasetuksesta. Jos lämpöasetusta ei ole muutettu pidempään aikaan (tarkista arvot taulukosta), Keittoalue kytkeytyy pois päältä automaattisesti ja jälkilämmön merkkivalo syttyy. Huomaa, että jokaisen keitto-alueen voi milloin tahansa kytkeä päälle ja käyttää sitä käyttöohjeiden mukaisesti.

Lämpöteho	Enimmäiskäyttö-aika (tunteina)
1	10
2	5
3	5
4	4
5	3
6	2
7	2
8	2
9	1

## Lapsilukko

Lukitustoiminto estää lapsia tai kotieläimiä kytkemästä keittotasoa vahingossa päälle/pois päältä.



**Lukituksen kytkeminen päälle / katkaiseminen aloitetaan tason ollessa pois päältä.**



**Lukitus kytkeytyy pois päältä sähkökatkon sattuessa.**

## Lapsilukon kytkeminen päälle

Koskettamalla virtapainiketta (1) taso kytkeytyy päälle, jolloin etuoikeassa näytössä (3) vilkkuu 10 sekunnin ajan "0". Seuraavaksi em. 10 sekunnin aikana, kosketa samanaikaisesti painikkeita (2) ja (4). Lyhyen äänimerkin jälkeen paina (+)(5) näppäintä ja kaikkiin näyttöihin syttyy L-kirjain.

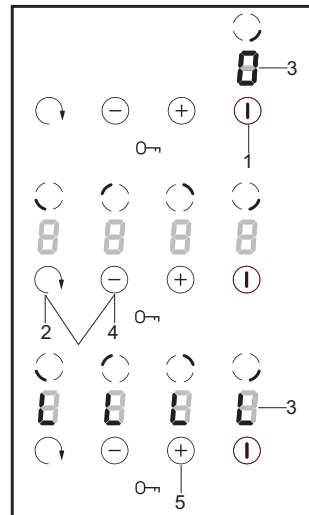

# KÄYTTÖ

## Lapsilukon kytkeminen pois päältä

Lukituksen kytkeminen pois päältä aloitetaan painamalla virtapainiketta (1), jolloin kaikissa näytöissä (3) näkyy L-kirjain.

10 sekunnin kuluessa virtapainikkeen (1) painamisesta, valitse samanaikaisesti painikkeet (2) ja (4). Lyhyen äänimerkin jälkeen paina (-)(4) -näppäintä ja L-kirjain sammuu kaikista näytöistä (3).

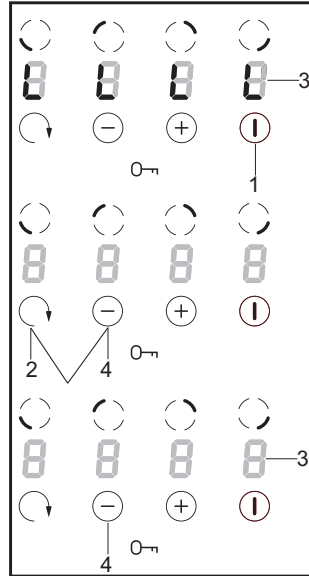

## Keittotason kytkeminen pois päältä

Keittotaso toimii, jos vähintään yksi keittoalue on päällä. Kytke koko keittotaso pois päältä koskettamalla virtapainiketta (1). "H" syttyy keittoalueen näytössä (3) jälkilämmön osoitukseksi.

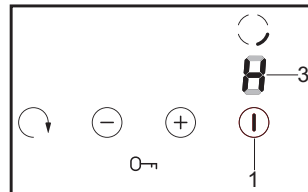

## PUHDISTUS JA HOITO

Keittotason puhtaudesta huolehtiminen ja sopiva hoito pidentävät keittotason käyttöikä.



Keraamisten pintojen puhdistuksessa on samoja periaatteita kuin lasin puhdistuksessa. Älä käytä keittotason puhdistamiseen voimakkaita puhdistusaineita, kuten karkeitä hankausaineita tai naarmuttavia pesusieniä. Älä myöskään käytä höyry- tai painepesuria, koska höyry voi aiheuttaa oikosulun.

### Puhdistus jokaisen käytön jälkeen

- **Kevyet, palamattomat** tahrat pyyhitään pois kostealla rievulla, ilman puhdistusainetta. Puhdistusaineen käyttö voi aiheuttaa sinisiä tahroja. Niitä ei voi aina poistaa edes erikoispuhdistusaineella.
- **Voimakkaasti kiinnittynyt lika täytyy pyyhkiä pois terävällä puhdistuskaapimella ja pyyhkäistä keittoalue sen jälkeen kostealla rievulla.**

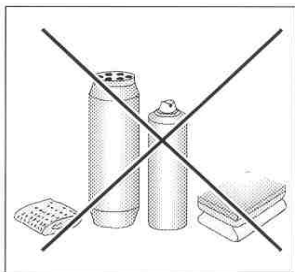
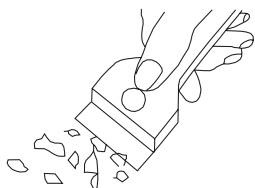

### Tahrojen poistaminen

- **Vaaleat helmenväriset tahrat (alumiinin jäännökset)** voit poistaa jäähtyneestä keittotasosta erityisen puhdistusaineen avulla. Kalkkijäännökset (esim. veden ylikiehumisen jälkeen) voit poistaa etikalla tai erityisellä puhdistusaineella.
- Sokeria sisältäviä ruokia, muovia ja alumiinifoliota poistettaessa ei saa katkaista virtaa keittoalueelta! Raaputa heti jäännökset pois niiden ollessa vielä kuumia puhdistuskaapimella. Poistettuasi tahran voit kytkeä keittotason pois päältä, ja pyyhkäistä jäähtyneen keittoalueen erityispuhdistusaineella.

Puhdistusaineita voit ostaa esim. keittiötarvikekaupoista. Puhdistuskaapimia voit ostaa tee-se-itse-kaupoista sekä rakennustarvike-liikkeistä.

Älä puhdista kuumaa keittotasoa puhdistusaineella. Puhdista jäähtyneet levyt puhdistusaineella, anna kuivua ja pyyhi taas kostealla pyyhkeellä. Ennen kuin panet keittotason taas päälle pyyhi kaikki puhdistusaineen jäljet kostealla pyyhkeellä. Muuten ne voivat vahingoittaa keittotason pintaa.

**Valmistajan antama takuu ei koske vaurioita, jotka aiheutuvat virheellisestä käytöstä tai puhdistuksesta!**

#### Huom!

Jos keittotasoa ei voi jostakin teknisestä syystä käyttää, irrota pistoke tai poista sulake, jotta keittotaso on täysin jännitteetön. Ota yhteys huoltoon.

#### Huom!

Jos keraaminen taso on murtunut tai haljennut, katkaise virta keittotasolta ja irrota se sähköverkosta heti. Irrota pistoke tai poista sulake. Ota yhteys huoltoon.

# HÄLYTYKSET JA VIANMÄÄRITYS

Toimi ongelmatilanteissa seuraavien ohjeiden mukaisesti:

- Kytke keittoalueet pois päältä.
- Irrota laite sähköverkosta.
- Ota yhteys huoltoon.
- Ennen kuin otat yhteyttä huoltoon, yritä saada laitteesi kuntoon omin voimin käymällä seuraavat kohdat läpi.

ONGELMA	SYY	RATKAISU
1.Laite ei toimi	- sähkökatko	- tarkista onko kotisähköverkon sulake ehjä, tarvittaessa vaihda
2.Anturit eivät reagoi kosketukseen	- ohjauspaneelia ei ole kytketty päälle	- kytke ohjauspaneeli päälle
	- näppäintä ei ole painettu tarpeeksi kauan (alle 1 sekunti)	- paina näppäintä kauemmin
	- useampaa näppäintä on painettu samanaikaisesti	- paina vain yhtä näppäintä (paitsi kun kytketään keittoalue pois päältä)
3.Laite ei reagoi, lyhyt äänimerkki kuuluu	- lukitus on kytketty päälle	- kytke lukitus pois päältä
4.Laite ei reagoi, pitkä äänimerkki kuuluu	- ohjausvirhe (on painettu väärää näppäintä tai liian nopeasti)	- kytke keittotaso päälle uudelleen
	- näppäimet peitetyt tai likaiset	- paljasta tai puhdista näppäimet
5.Keittotaso kytkeytyy pois päältä	- toimintonäppäimen painalluksesta on kulunut liian kauan (yli 10 sekuntia)	- kytke ohjauspaneeli päälle uudelleen, syötä komennot heti
	- näppäimet peitetyt tai likaiset	- paljasta tai puhdista näppäimet
6.Yksi keittoalue kytkeytyy pois päältä	- toimintoajan rajoitus on pantu päälle	- kytke keittoalue päälle uudelleen
	- näppäimet peitetyt tai likaiset	- paljasta tai puhdista näppäimet

## JOS KEITTOTASO EI TOIMI OIKEIN

ONGELMA	SYY	RATKAISU
7. Jälkilämmön ilmaisin ei pala vaikka lämpöalueet ovat kuumia	- sähkökatko, keittotaso on irrotettu sähköverkosta	- jälkilämmön ilmaisin toimii taas kun keittotaso on kytketty päälle ja uudelleen pois päältä
8. Keraamisessa tasossa halkeama	 Varoitus! Keittotaso on irrotettava heti sähköverkosta (poista sulake). Ota yhteys lähimpään huoltoon	
9. Vika ei poistu	Keittotaso on irrotettava heti sähköverkosta (poista sulake). Ota yhteys lähimpään huoltoon. Huom! Asiakas vastaa laitteen oikeasta käytöstä ja sen kunnossapidosta. Jos reklamaatio on perusteeton tai tämän ohjekirjan ohjeita ei ole noudatettu, korjauskustannukset laskutetaan asiakkaalta. Valmistaja sanoutuu irti kaikesta vastuusta, jos ohjeita ja suosituksia ei noudateta.	

## TEKNISET TIEDOT

Käyttöjännite	230V 1N~50 Hz
Teho	6,5 kW
Malli	IH6
- Keittoalue: 2 x Ø 145 mm	1,2 kW
- Keittoalue: 1 x Ø 180 mm	1,8 kW
- Keittoalue: 1 x Ø 210 mm	2,3 kW
Mitat	576 x 518 x 48
Paino	n. 7,8 kg

**SE**

## Grattis til din nya keramiska kokplatta

---

- Denna keramiska kokplatta svarar mot marknadens behov, där man uppskattar både pålitlighet, funktionalitet, enkelhet och snygg design.
- Innan våra kokplattor packas och lämnar fabriken kontrolleras de noggrant med hänsyn till säkerhet och funktionalitet.
- Läs denna bruksanvisning noggrant innan du börjar använda kokplattan. Instruktionerna i bruksanvisningen kommer att hjälpa dig att använda produkten på rätt sätt.
- Bruksanvisningen ska förvaras på ett lättillgängligt ställe. Den ska följas noggrant för att undvika olyckshändelser.

### **Observera!**

Läs bruksanvisningen noggrant innan du börjar installera och använda kokplattan.

Kokplattan är endast tänkt att användas som kokanordning. Utnyttjande av kokplattan för andra ändamål än matlagning (tex för uppvärmning av lokalen) är inte tillåtet därför att det kan vara farligt.

Tillverkaren förbehåller sig rätten att göra ändringar som inte påverkar kokplattans funktion.

# INNEHÅLLSFÖRTECKNING

---

Grundläggande information.....	23
Säkerhetsanvisningar.....	25
Produktbeskrivning.....	29
Installation.....	30
Skötsel.....	33
Rengöring och underhåll.....	40
Om spishällen inte fungerar.....	41
Tekniska data.....	42



## SÄKERHETSANVISNINGAR

---

**Obs.** Hällen och dess åtkomliga delar blir varma under användning. Undgå att röra vid kokzonerna eftersom de kan vara heta. Låt inte barn under 8 år använda hällen utan vuxens uppsikt.

Hällen får inte användas av personer (inklusive barn under 8 år) med nedsatt fysisk, sensorisk eller mental förmåga, eller som saknar erfarenhet och kunskap om dess användning, utom om de övervakas eller har instruerats av den som ansvarar för deras säkerhet. Barn får inte leka med spishällen. Låt inte barn rengöra eller använda hällen utan att ha uppsikt över dem.

**Obs.** Ha alltid uppsikt över hällen om du lagar mat i olja eller fett, annars kan faror uppstå och det finns risk för eldsvåda.

Försök ALDRIG släcka elden med vatten. Dra ut hällens kontakten från väggen och kväv lågorna med ett lock eller en brandfilt.

**Obs.** Brandrisk: Använd inte kokytan som förvaringsplats.

**Obs.** Om hällens yta har spruckit ska du stänga av strömmen för att undvika risken för elstötar.

## SÄKERHETSANVISNINGAR

---

Hällen är inte avsedd att styras med hjälp av en extern timer eller en separat fjärrkontroll.

Använd inte utrustning som rengör med ånga när du rengör hällen.

## SÄKERHETSANVISNINGAR

- Läs bruksanvisningen innan du använder kokhällen första gången. Underlåtenhet att följa bruksanvisningens anvisningar om säkerhet kan leda till personskada eller skada på utrustningen.
- Om kokhällen används i närheten av radio, TV eller en annan apparat som avger vågor, kontrollera att kokhällens manöverpanel fungerar korrekt.
- Installation av kokhällen får endast utföras av behörig installatör – elektriker.
- Kokhällen får inte monteras i närheten av kylanordningar.
- Möbler som kokhällen är inbyggd i måste vara värmebeständiga till 100°C.
- Detta gäller även fanér, kanter, ytor gjorda av konstfiber, lim och lack.
- Kokhällen får enbart användas efter att den byggts in. På detta sätt försäkras man sig om att den inte kommer i kontakt med strömförande delar.
- Eitillbehören får bara repareras av specialister. Oprofessionella reparationer kan orsaka allvarliga risker för användaren.
- Anordningen blir helt strömlös först då man dragit ur nätkontakten eller skruvat ur proppen.
- Uttag till anslutningsledning ska vara tillgänglig efter installation av kokhällen.
- Tillåt inte barn att vara i närheten av kokhällen när den används. Barn kan dra ner kokkärl och kastruller med varmt innehåll och därmed bränna sig.
- Värmezonerna blir snabbt varma efter att de slagits på. Därför bör man sätta på värmezoner först efter att kokkärl placerats på dem. På detta sätt sparar man energi.
- Den inbyggda eftervärmeindikatorn visar om kokhällen är avstängd eller om den fortfarande är varm.
- Vid strömavbrott försvinner alla inställningar som gjorts före strömavbrottet. Efter att ström åter anslutits ska man vara särskilt försiktig då värmezoner som var varma före strömavbrottet inte längre kontrolleras av indikatorn.
- Om stickkontakt finns i närheten av kokhällen, försäkra dig om att kabeln inte vidrör varma ytor.
- Vid användning av olja och andra fetter får hällen på grund av brandfara inte lämnas utan tillsyn.
- Använd inte kokkärl gjorda av konstfiber eller aluminium eftersom de smälter i höga temperaturer och kan skada hällen.
- Socker, citronsyra, salt etc. i både fast och flytande form samt plast får inte komma i kontakt med värmezoner.
- Om socker eller plast hamnar på en värmezon ska du inte stänga av kokhällen utan skrapa av detta med ett vasst redskap. Skydda händerna mot brännskador.
- Vid användning av kokhällen får enbart kokkärl eller kastruller med plan botten utan några kanter användas, annars kan kokhällen skadas.
- Värmeplattan tål snabba temperaturväxlingar. Den är inte känslig för vare sig kyla eller värme.
- Man bör undvika att tappa föremål på plattan. Slag, som uppstår när t ex en kryddbuk faller ner på plattan, kan orsaka sprickor och splitter i den keramiska kokhällen.
- Om det finns sprickor i hällen kan vätskor som kokar över lätt komma i kontakt med strömförande detaljer.
- Om kokhällen blir skadad måste den genast stängas av helt för att undvika risk för elektrisk stöt.
- Alla anvisningar angående rengöring och underhåll ska följas noggrant. Vid otillåten eller felaktig användning upphör garantin att gälla.
- Om anordningen är utrustad med halogena värmezoner kan det vara skadligt att titta rakt på dessa.



Om man använder energi på ett ansvarligt sätt, sparer man pengar och skonar miljön.

### ●Använda lämpliga kokkärl

Kokkärl med platt och tjock botten kräver 1/3 mindre energi. Kom ihåg att använda lock, annars ökar energiförbrukning med 4 gånger!

### ●Anpassa kokkärlet till värmezonen

Kokkärlet bör aldrig vara större än värmezonen.

### ●Se till att värmezonen och kokkärllsbottnarna är rena

Smuts försämrar värmeöverföringen. Starkt inbränd smuts kan ofta endast tas bort med hjälp av miljöfarliga rengöringsmedel.

### ●Undvika att lyfta på locket i onödan



Emballaget skyddar kokplattan mot skador som kan uppstå under transport. Efter att du packat upp kokplattan bör du lämna emballaget till återvinning.

Allt material som använts vid tillverkning av emballaget är miljövänligt och kan återvinnas till 100%.

Obs! Se till så att barn inte kan få i sig av den frigolit som skyddar under transporten.

## KASSERING AV FÖRBRUKADE PRODUKTER



När produkten är förbrukad får den inte kasseras som vanligt avfall, utan man bör överlämna den till en organisation som återvinner elektriska och elektroniska produkter. På produkten, bruksanvisningen eller förpackningen finns en symbol som visar att förbrukad produkt ska lämnas till återvinning.

Material som används för tillverkning av produkten kan återvinnas enligt lämplig beteckning. Genom återvinning av materialet i den förbrukade produkten bidrar man till ett stärkt miljöskydd.

Kontakta din kommun för uppgifter om var i din kommun det finns organisationer som tar hand om förbrukade produkter.

# PRODUKTBESKRIVNING

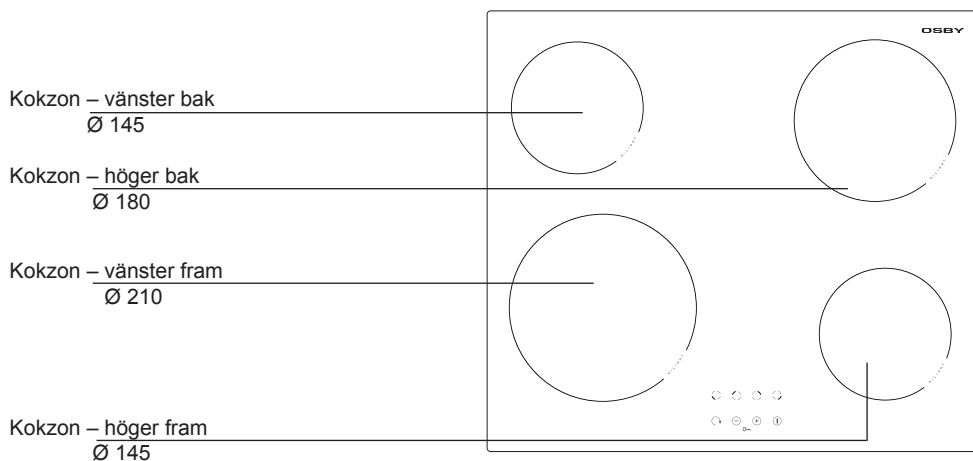

## Kontrollpanel

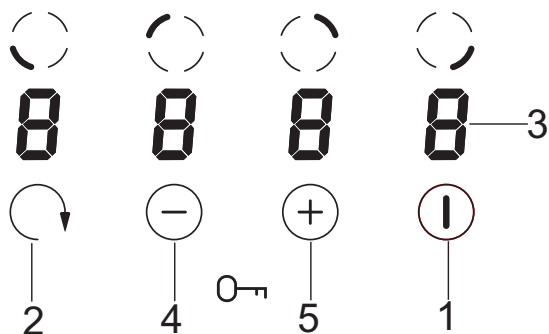

1. Huvudknapp
2. Knapp för val av kokzon
3. Teckenfönster för respektive kokzon
4. Knapp "plus"
5. Knapp "minus"

# INSTALLATION

## Förberedande åtgärder inför monteringen

- Toppskivan ska ha en tjocklek på mellan 28 och 40 mm och ett djup på minst 600 mm.
- Toppskivan ska vara plan och nivellerad. Toppskivans sida vänd mot väggen ska tätas och skyddas mot översvämningar och fukt.
- Avståndet mellan hålets kant och toppskivans främre kant ska vara minst 60 mm. Avståndet till toppskivans bakre kant ska vara minst 50 mm.
- Avståndet mellan hålets kant och möbelns sidovägg ska vara minst 55 mm.
- Möbler som ska byggas in måste ha beklädnad som klarar 100 °C (det samma gäller limmet som fäster beklädnaden vid möbeln). Om detta villkor inte uppfylls, kan det leda till att möbelytan deformeras eller beklädnaden lossar.
- Hålets kanter bör skyddas med fuktbeständigt material.
- Hålet i toppskivan ska göras i enlighet med måtten angivna i figur 1 (handtag) och figur 2 (fjädrar). Lämna minst 25 mm fritt utrymme under toppskivan för att möjliggöra korrekt ventilation och undvika överhettning.

1

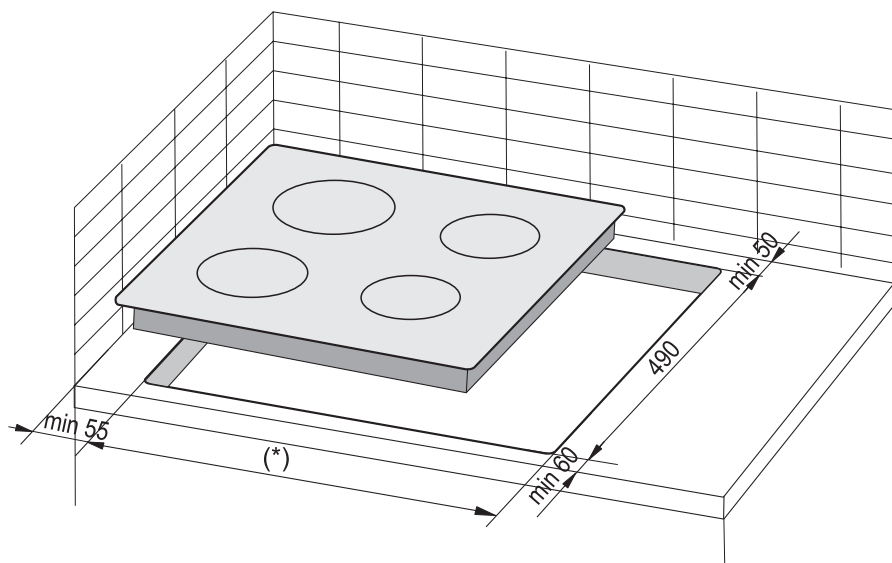

(\*) 560 mm för Kokeplattor 600 mm

(\*) 750 mm för kokeplattor 770 mm

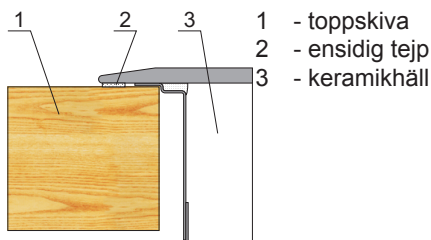

## INSTALLATION

**OBS.** Montera spärrhyllan samtidigt med kökskåpets bänkskiva, enligt vad som beskrivs på bilden bredvid. Om skivan installeras ovanpå ugnen anpassad för inbyggnad behöver du inte montera spärrhyllan.

Om skivan har monterats i kökskåpets bänkskiva ovanpå en låda, täck skivan underifrån med en träskiva eller en skiva av skyddsgolv för keramiska plattor.

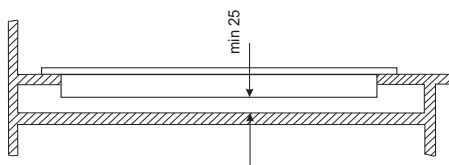

Installera spishäll i kökskåp

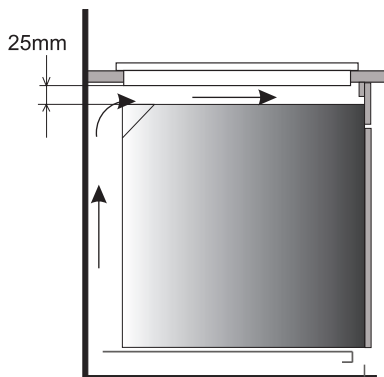

Installera spishäll i köksbänk ovanför ugn med ventilation.



Hällen får inte installeras ovanför en ugn som saknar ventilation.



Dra elkabeln på ett sådant sätt att den inte rör vid enhetens undersida.

# INKOPPLING AV HÄLLEN TILL ELSYSTEM

## Elanslutning

### Varning!

Allt arbete på elinstallationer måste utföras av lämpligt kvalificerad och behörig elektriker. Det är inte tillåtet att modifiera eller egenmäktigt ändra elektrisk utrustning.

Spisen har tillverkats för att arbeta med enfasig växelström (230 V 1N~50Hz) och är utrustad med en 3 x 4 mm<sup>2</sup> anslutningskabel.

Spisens elförsörjning måste ha en säkerhetsbrytare som stänger av strömmen om en nödsituation skulle uppstå. Avståndet mellan aktiva kontakter och säkerhetsbrytaren måste vara minst 3 mm.

Det är viktigt att du läser märkskyltens och elschemats information innan du ansluter spisen till elnätet.

Varning! Elektrikern måste lämna ett "elinstallationsintyg" till köparen (medföljer garanti-beviset).

### Anslutningsschema

Varning! Värmeaggregatets spänning är 230 V.

Varning! Säkerhetsledningen måste vara ansluten till  PE-uttaget vid alla anslutningar.

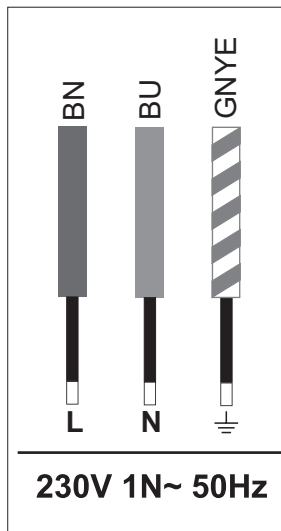

Strömförande L: BN - brun  
Neutral N: BU - blå  
Jord PE: GNYE - grön/gul

Strömkretsen måste skyddas med **32A** säkring.

Rekommenderad anslutningskabeltyp:  
**H05VV-F, 3 x 4 mm<sup>2</sup>.**

### Viktigt!

Om elsladden är skadad måste den bytas av tillverkaren, på en auktoriserad serviceverkstad eller av behörig elektriker för att förhindra att fara uppstår.



# SKÖTSEL

## Inden du tager kogepladen i brug

- Man ska alltid använda kvalitetskokkäril med en plan botten. Genom att använda sådana kokkäril undviker du att allt för höga temperaturer som kan orsaka bränd mat. Kokkäril och stekpannor med breda metallsidor säkerställer en perfekt värmefördelning.
- Man ska se till att kokkärlets undersida är torr. Vid påfyllning av kokkäril eller vid användning en kokkäril som man just tagit från kylskåpet bör du därför kontrollera att undersidan är torr.
- Kokkärlets lock förebygger värmeförlust och på så sätt blir uppvärmningstiden kortare vilket bidrar till att man sparar energi.

Obs. Första gången du ansluter produkten till strömuttaget kan det hända att kokzonens display visar bokstaven "H". Det är inte ett fel och bokstaven "H" kommer att slockna efter ca 60 minuter.

När du sätter på, stänger av eller justerar värmenivån **ska aldrig mer än en sensor aktiveras**. Vid aktivering av flera sensorer (bortsett från värmesensorn och klockan) ignorerar systemet alla manöversignaler och under lång aktivering kommer signal om fel.

## Lämpliga kokkäril

De finns speciella kokkäril för kokning och stekning på den glaskeramiska kokplattan. Följ tillverkarens anvisningar.

Kokkäril med botten av aluminium eller koppar kan lämna avlagringar som är svåra att få bort. Det rekommenderas att vara dubbelt försiktig med emaljerade käril, vilka kan göra skada vid torrkokning. För att minimera energiförbrukningen och koktiderna samt förebygga vidbränning ska man iaktta följande anvisningar:

### Kokgrytans botten

Kokkäril ska ha en stabil, plan botten. Botten med skarpa kanter eller förkolnade matrester kan skada kokplattan.

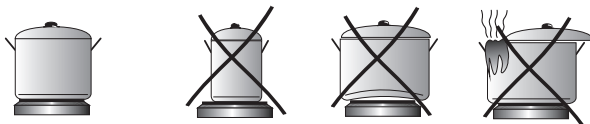

### Kokgrytans storlek

Kokgrytans bottendiameter ska helst stämma exakt med värmeplattans diameter.

### Kokgrytans lock

Locket förhindrar värmeflykt, vilket förkortar uppvärmningstid och sparar energi.

# BRUKSANVISNING

## Kontrollpanel

Efter att spishällen har anslutits till elnätet bör „-“ visas kort i teckenfönstret (3). Därefter kan keramikhällen tas i bruk.

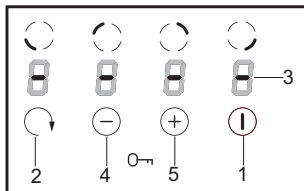

 Inga föremål får placeras på knapparna eftersom det kan leda till aktivering av felindikatorn. Denna yta ska alltid hållas ren.

## Slå på spishällen

Om spishällen är avstängd, är även alla kokzoner avstängda och alla lampor är släckta. Slå på spishällen genom att trycka på huvudknappen (1). Teckenfönstret till höger (3) visar blinkande "0" under 10 sekunder. Nu kan önskad värmeeffekt ställas in med hjälp av knappen (+)(5) och knappen (-)(4) (se **Ställa in värmeeffekt**).

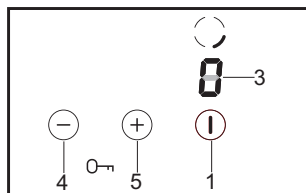

 Om ingen knapp används inom 10 sekunder, stängs spishällen av.

## Slå på en kokzon

Om spishällen är påslagen (minst en kokzon är påslagen), kan du aktivera en annan kokzon genom att först trycka på knappen (2) och välja lämplig kokzon. När teckenfönstret visar blinkande "0", kan du ställa in önskad värmeeffekt med hjälp av knapparna (+)(5) och (-)(4) (se **Ställa in värmeeffekt**).

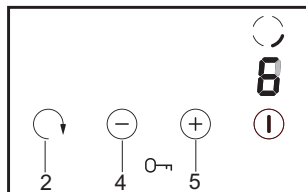

 Om ingen knapp används inom 10 sekunder, stängs spishällen av.

# BRUKSANVISNING

## Val av kokzon

Välj önskad kokzon genom att trycka på knappen för val av kokzon (2). Kokzonen är aktiverad när dess teckenfönster (3) visar en blinkande siffra. Om så är fallet, kan du ändra värmeeffekten för kokzonen med hjälp av knapparna (+)(5) och (-)(4). Du kan även stänga av kokzonen genom att samtidigt trycka på knapparna (+)(5) och (-)(4).

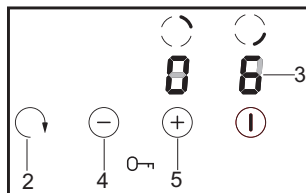

Efter 10 sekunder slutar kokzonen att vara aktiverad. För att på nytt ändra värmeeffekten måste du aktivera lämplig kokzon med knappen (2).



**Aktivering av kokzoner börjar alltid med främre höger kokzon. Därefter ändras kokzonerna medurs med hjälp av knappen (2).**

## Ställa in värmeeffekt

För att kunna ställa in värmeeffekten måste du först välja lämplig kokzon med hjälp av knappen för val av kokzon (2). Den önskade värmeeffekten kan ställas in med hjälp av knapparna ”+” (5) och ”-” (4) när teckenfönstret för värmeeffekten (3) visar blinkande ”0”.

Om du inte önskar använda den automatiska uppvärmningen, påbörja inställningen av värmeeffekten med knappen (-)(4). Därefter kan du stegvis höja värmeeffekten med knappen (+)(5) eller sänka den med knappen (-)(4).

Om du däremot önskar använda den automatiska uppvärmning, påbörja inställningen av värmeeffekten med knappen (+)(5). (se Automatisk uppvärmning).

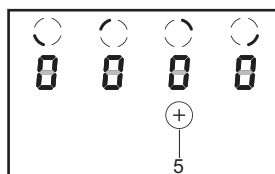
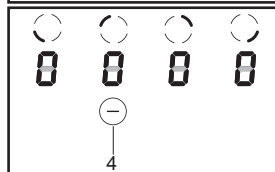
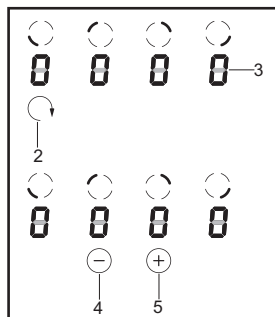

# BRUKSANVISNING

## Automatisk uppvärmning

Samtliga kokzoner är utrustade med funktionen för automatisk uppvärmning. Om funktionen aktiveras, kommer den aktuella kokplattan att vara inställd på maximal uppvärmning under en tid som beror på den valda uppvärmningseffekten. Därefter kopplas uppvärmningseffekten om till den önskade inställningen.

Aktivering av den automatiska uppvärmningen sker genom att inställningen av värmeeffekten påbörjas med knappen (+)(5). Kokzonens teckenfönster (3) visar då växelvis värmeeffekt „9” och bokstav ”A” under ca 10 sekunder.

Om du under påföljande 10 sekunder påbörjar inställningen av värmeeffekten genom att trycka på knappen (-)(4), aktiveras den automatiska uppvärmningen och bokstaven ”A” visas under funktionens hela verkningstid.

Du kan när som helst ändra värmeeffekten enligt anvisningarna i ”**Ställa in värmeeffekt**”.

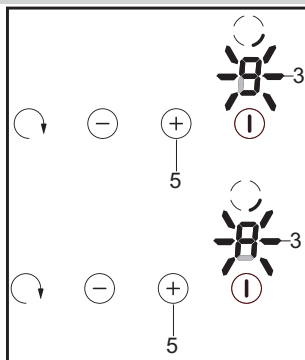

Uppvärmningseffekt	Automatisk blanchering (min)
1	1
2	3
3	4,8
4	6,5
5	8,5
6	2,5
7	3,5
8	4,5
9	-

Om du påbörjar inställningen av värmeeffekten först efter 10 sekunder, slocknar bokstaven ”A” och funktionen för automatisk uppvärmning avaktiveras.

Om du inte vill aktivera funktionen för automatisk uppvärmning, är det bäst om du påbörjar inställningen av värmeeffekten med knappen (-)(4) (bokstaven „A” lyser inte).

## Stänga av en kokzon

En kokzon kan stängas av enligt följande:

1. Välj önskad kokzon med knappen för val av kokzon (2).

2. Tryck därefter samtidigt på knapparna (+)(5) och (-)(4) eller minska värmeeffekten till ”0” med hjälp av knappen (-)(4).

Teckenfönstret visar bokstaven ”H” – symbol för restvärme.

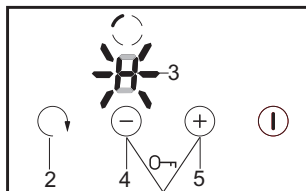

# BRUKSANVISNING

---

## Indikator för restvärme

---

När du har stängt av en kokzon kommer bokstaven "H" att visas för kokzonen i fråga, den varnar för att kokzonen fortfarande är varm!



**Under den tiden ska du inte beröra kokzonen eftersom du kan riskera brännskador p.g.a. restvärmen och ställ heller inga värmekänsliga föremål på kokzonen!**

När indikatorn för restvärme slocknar kan du beröra kokzonen, men tänk på att den fortfarande kan vara varmare än den omgivande temperaturen.



**Indikatorn för restvärme „H” syns inte under strömavbrott. Trots detta kan kokzonen fortfarande vara het!**

**Viktigt!**

När du startar produkten efter att du har anslutit den till strömuttaget på nytt och när strömmen har kommit tillbaka efter ett strömavbrott utförs ett kort självtest och indikatorn för restvärme „H” visas. Bokstaven „H” som indikerar restvärmen kommer att visas på en av kokzonernas display i cirka 45 till 60 minuter. Hur länge indikatorn för restvärme visas beror inte på kokzonens temperatur, utan på hur länge kokzonen var igång. Efter ett strömavbrott utgår produkten från den högsta möjliga temperaturen och längsta avkylningstiden. Det är därför indikatorn för restvärme visas så lång tid.

Detta inverkar inte på produktens funktion.

# BRUKSANVISNING

## Maximal uppvärmningstid

För att öka driftsäkerheten har samtliga kokzoner en förbestämd maximal uppvärmningstid. Den maximala uppvärmningstiden beror på den valda värmeeffekten.

Om värmeeffekten inte ändras under en lång tid (se tabell), stängs den aktuella kokzonen av automatiskt och restvärmeindikatorn tänds. Kokzonen kan när som helst aktiveras enligt bruksanvisningen.

Uppvärmningseffekt	Maximal uppvärmningstid (timmar)
1	10
2	5
3	5
4	4
5	3
6	2
7	2
8	2
9	1

## Spärrfunktion

Spärrfunktionen säkerställer att spishällen inte oavsiktligt aktiveras av barn, husdjur, osv.



**Aktivering/avaktivering av spärrfunktionen kan göras när spishällen är avstängd.**



**Vid ett strömavbrott stängs spärrfunktionen av automatiskt.**

## Aktivera spärrfunktion

Slå på spishällen genom att trycka på huvudknappen (1). Indikatorn till höger (3) visar blinkande "0" under 10 sekunder.

Tryck samtidigt på knapparna (2) och (4) inom 10 sekunder efter att slagit på spishällen. Tryck på knappen (+)(5) när du hör en kort ljudsignal. Alla teckenfönster (3) visar nu bokstaven [L].

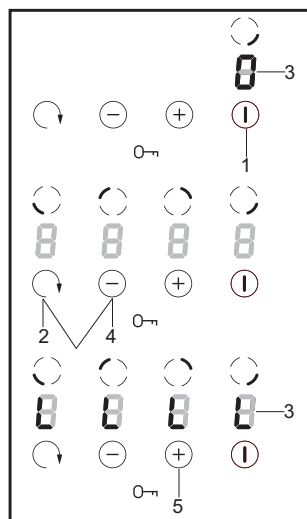

# BRUKSANVISNING

## Avaktivera spärrfunktion

Börja med att trycka på huvudknappen (1). Samtliga teckenfönster (3) visar bokstaven „L”.

Tryck samtidigt på knapparna (2) och (4) inom 10 sekunder efter att du tryckt på huvudknappen (1). Tryck på knappen (-)(4) när du hör en kort ljudsignal. Bokstaven "L" slocknar i alla teckenfönster.

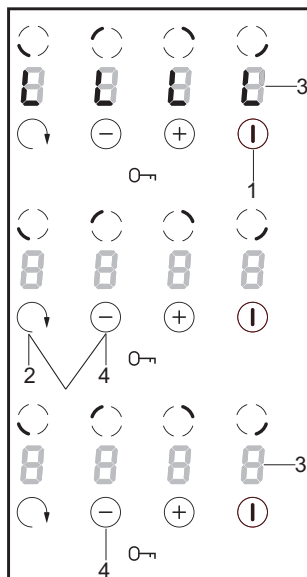

## Stänga av hela spishällen

Spishällen är aktiv när minst en kokzon är påslagen. Genom att trycka på huvudknappen (1) stänger du av hela spishällen. Vid behov visas bokstaven "H", restvärmeindikatorn, i kokzonernas teckenfönster (3).

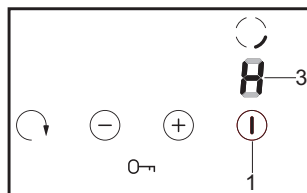

# RENGÖRING OCH UNDERHÅLL

Användarens löpande rengöring och underhåll av kokplattan påverkar plattans livslängd och funktion.



Keramiska ytor ska rengöras på samma sätt som glasytor. Man får inte använda varken kraftiga rengöringsmedel, skursand eller stålull.

## Rengöring efter varje användning

- **Vid lätt nedsmutsning**, använd en våt trasa utan rengöringsmedel. Användning av diskmedel kan förorsaka blå fläckar. Dessa fläckar försvinner inte alltid vid en första rengöring, även om man använder speciella rengöringsmedel
- **Vid svår nedsmutsning**, använd en vass skrapa och torka efter med en våt trasa.

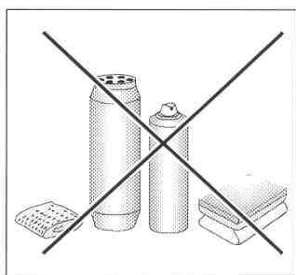
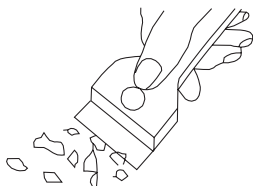

## Borttagning av fläckar

- **Ljusa pärlfärjade fläckar (rester av aluminium)** kan avlägsnas från kall värmeplatta med hjälp av speciella rengöringsmedel. Kalkrester (t.ex. efter överkokning av vatten) avlägsnas med ättika eller speciella rengöringsmedel.
- Vid borttagning av socker, maträtter som innehåller socker samt plastmaterial och aluminiumfolie får man inte stänga av värmezonen innan man rengjort den! Man bör omedelbart skrapa bort rester (i varmt tillstånd) med en vass skrapa. När plattan är rengjord ska den stängas av och tvättas med speciella rengöringsmedel.

Speciella rengöringsmedel kan man köpa i varuhus, elaffärer, färghandlar, livsmedelsaffärer och i vitvaruaffärer. Vassa skrapor finns i hobbyaffärer, på byggmarknader och i färghandlar.

Man får aldrig använda rengöringsmedel på en het värmeplattan. Det är bäst att låta rengöringsmedel torka och sedan torka efter med våt trasa innan man värmer upp plattan. Annars kan medlet bli frätande.

## Garantin gäller inte vid felaktig behandling av hällens keramiska yta!

### Varning!

Om av någon anledning det går inte att använda plattan medan den är på, bör man stänga av huvudströmbrytaren eller skruva ur proppen och vända sig till:s service.

### Varning!

Om det uppstår sprickor i den keramiska hällen bör man omedelbart stänga av den och koppla bort den från elnätet (genom att skruva ur proppen eller dra ut stickkontakten ur vägguttaget). Sedan bör man vända sig till:s service.



# FÖRFARANDE VID NÖDSITUATIONER

I en nödsituation skal du:

- Stänga av kokhällens arbetsdelar
- Koppla från elanslutningen
- Vända sig till service
- Mindre fel kan användaren avhjälpa själv med vägledning av anvisningar som finns i tabellen nedan. Innan du kontakter service, kontrollera först alla punkter i tabellen.

PROBLEM	ORSAK	ÅTGÄRD
1.Kokplattan fungerar inte	- anordningen får inte ström	- kontrollera säkerhetsproppen; om proppen har gått bör den bytas ut.
2.Kokhällen reagerar inte för data som man lagrar i minnet	- manöverpanelen är avstängd	- sätt på manöverpanel
	- tryckknappen hålls inne för kort tid (mindre än 1 sekund)	- håll knappen intryckt under längre tid
	- flera knaptryckningar har gjorts samtidigt	- tryck alltid på en knapp i taget (undantag: när en värmezona stängs av)
3.Kokhällen reagerar inte och ger ifrån sig en kort ljudsignal	- blockeringsfunktionen är aktiverad	- avaktivera blockeringsfunktionen
4.Kokplattan reagerar inte och ger ifrån sig en lång ljudsignal	- felaktig hantering (fel sensor har valts eller för snabba tryck på sensorer)	- sätt igång kokplattan en gång till
	- sensor(er) är täckt(a) eller smutsig(a)	- täck av eller rengör sensorerna
5.Hela kokhällen stängs av	- efter att kokhällen satts på har inga data lagrats under längre tid än 10 sek.	- sätt igång manöverpanelen en gång till och mata genast in data
	- sensor(er) är täckt(a) eller smutsig(a)	- täck av eller rengör sensorerna
6.En värmezona stängs av	- automatisk begränsning av uppvärmningstid	- sätt igång värmezonen en gång till
	- sensor(er) är täckt(a) eller smutsig(a)	- täck av eller rengör sensorerna

## FÖRFARANDE VID NÖDSITUATIONER

PROBLEM	ORSAK	ÅTGÄRD
7. Eftervärmeindikatorn lyser inte trots att en eller flera värmezoner fortfarande är varma	- strömavbrott, kokhällen är bortkopplad från elnätet	- eftervärmeindikatorn kommer att fungera först efter att man satt på och stängt av från manöverpanel
8. Spricka i keramikplattan	 Varning! Koppla genast från elanslutningen (säkerhetspropp). Vänd dig till närmaste service.	
9. Om felet fortfarande inte är avhjälpt	Koppla från elanslutningen (säkerhetspropp). Vänd dig till närmaste service. Viktigt! Användaren är ansvarig för att kokhällen är i rätt skick och att den används på rätt sätt. Om service tillkallas på grund av felaktig användning, görs servicen på användarens bekostnad även under garantiperioden. Vi tar inte ansvar för skador orsakade på grund av att denna bruksanvisning inte följs.	

## TEKNISKA DATA

Märkspänning	230V 1N~50 Hz
Märkeffekt	6,5 kW
Modell	IH6
- värmezon 2 x Ø 145 mm	1,2 kW
- värmezon 1 x Ø 180 mm	1,8 kW
- värmezon 1 x Ø 210 mm	2,3 kW
Mått	576 x 518 x 48
Vikt	ca. 7,8 kg



